

Abschluss der Sekundarstufe I

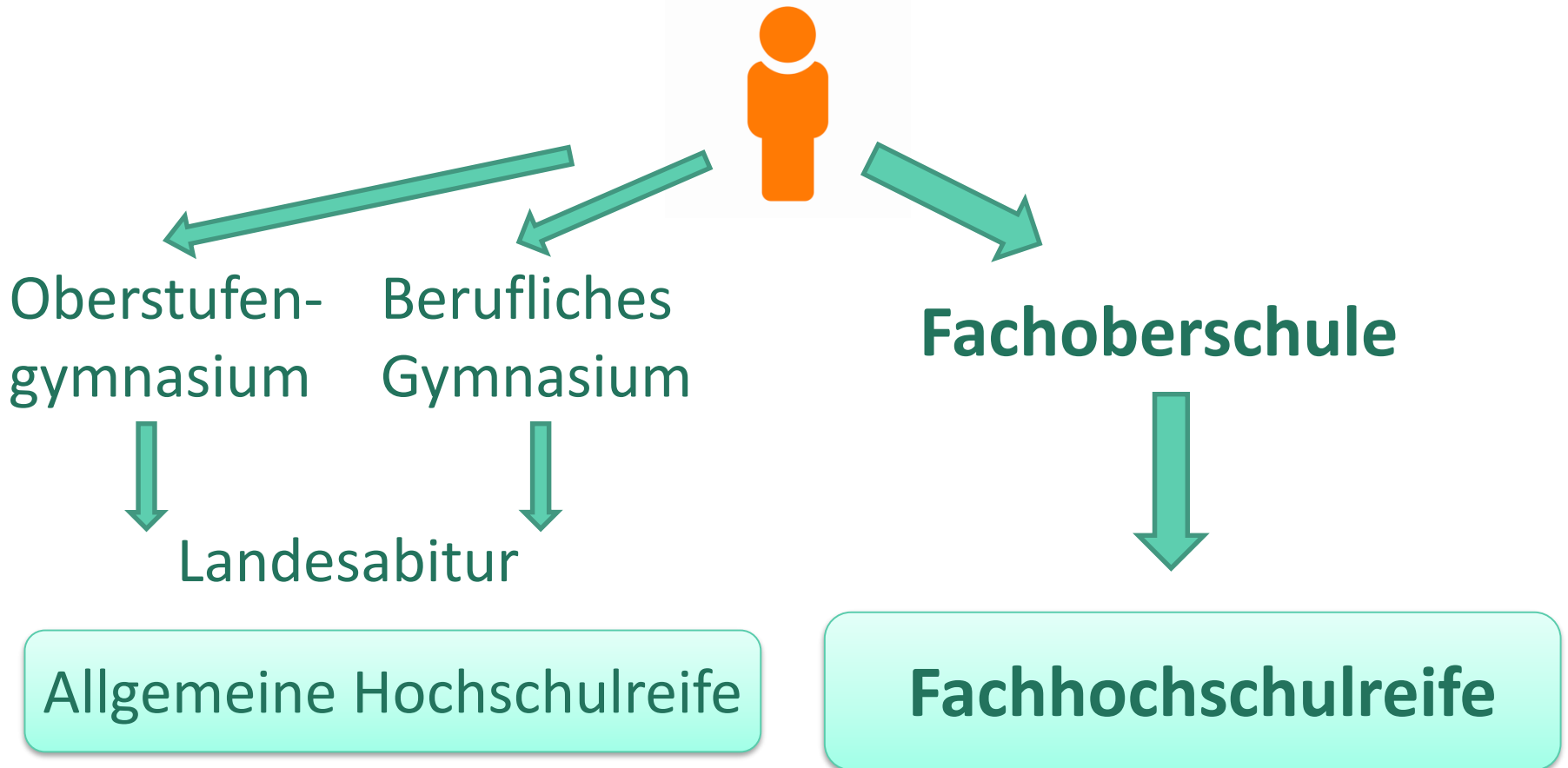

Zugangsvoraussetzungen

- Mittlerer Abschluss mit mindestens zweimal befriedigend in den Fächern Deutsch, Englisch und Mathematik und keines dieser Fächer schlechter als ausreichend **und** ein positives Eignungsgutachten der Klassenkonferenz
- **oder**
- Qualifizierender Realschulabschluss
- **oder**
- Versetzung in die gymnasiale Oberstufe

Ablauf der Fachoberschule

1. Ausbildungsabschnitt (Klasse 11):
 - zwei Tage Schule
 - drei Tage Betriebspraktikum
2. Ausbildungsabschnitt (Klasse 12):
 - vollschulischer Unterricht

Im Mai 2027 finden zentrale schriftliche Abschlussprüfungen in den Schwerpunktfächern sowie Deutsch, Englisch und Mathematik statt.

Maximal zwei mündliche Prüfungen erfolgen nach Bedarf.

Fachrichtungen / Schwerpunkte

Technik

(Maschinenbau
& Elektrotechnik)

Sozial- wesen

Wirtschaft und Verwaltung

Technik

(Maschinenbau
& Elektrotechnik)

Sozial- wesen

Wirtschaft und Verwaltung

Neues Fach in den Bereichen Technik, Sozialwissenschaften oder Wirtschaftslehre untergliedert in verschiedene „Themen und Aufgabenfelder“

Und allgemeinbildende Fächer...

Allgemeinbildende Fächer

Jahrgangsstufe 11 (1. Ausbildungsabschnitt)

- Deutsch, Englisch, Mathematik
- Politik und Wirtschaft
- Datenverarbeitung

plus
Praktikum

Jahrgangsstufe 12 (2. Ausbildungsabschnitt)

- Deutsch, Englisch, Mathematik
- Politik und Wirtschaft
- zwei Naturwissenschaften (Physik, Biologie, Chemie)
- Ethik oder Religion
- Sport

Technik (Maschinenbau/Elektrotechnik)

z. B.

- Grundlagen CNC-Technik
- Statik
- Elektrische Systeme
- Programmierung
- „Maker-Space“

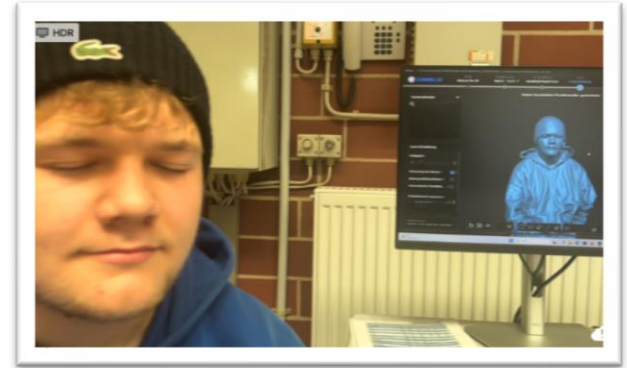

Technik (Maschinenbau/Elektrotechnik)

z. B.

- Technische Zeichnungen
- Fertigungsverfahren

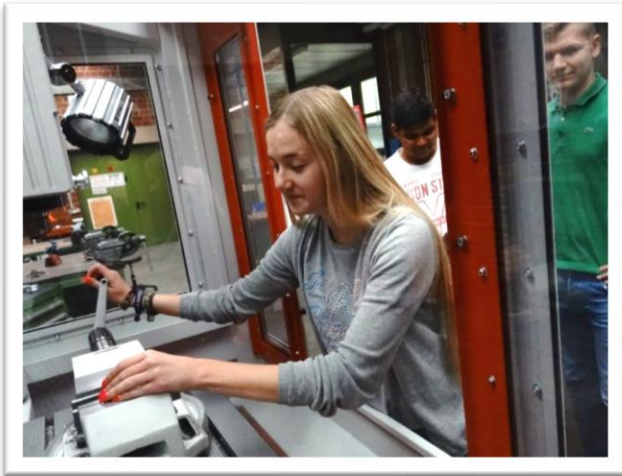
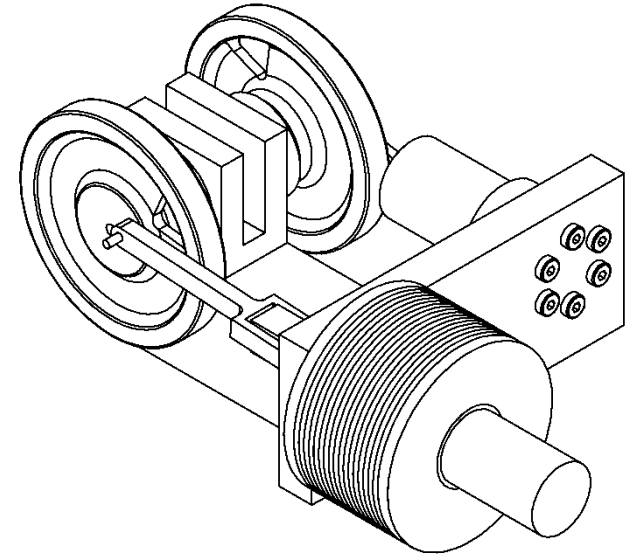

Sozialwesen

z. B.



- Lebenswelten
- Sozialisation und Erziehung
- Psychologische
Entwicklungsmodelle

Sozialwesen

z. B.

- Biographiearbeit
- Milieu und Kultur
- Sozialstrukturen



Wirtschaft und Verwaltung

Volks- und
Betriebswirtschaftslehre

z. B.

- Unternehmensgründung
- Produktion und Dienstleistung

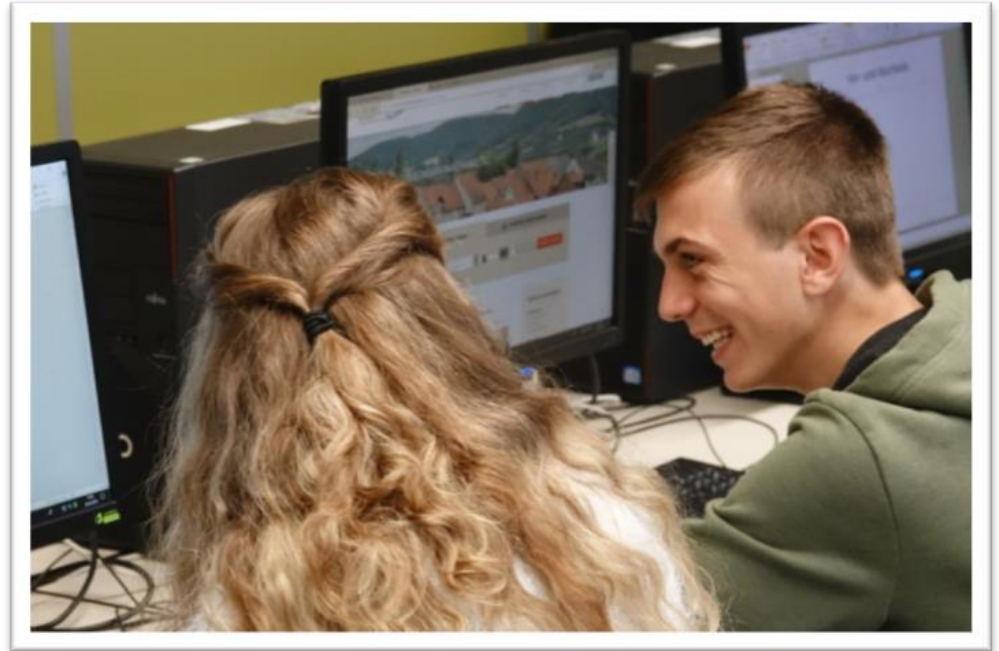

Wirtschaft und Verwaltung

z. B.

- Marketing
- Rechnungswesen
- Planung eines Internetauftritts



Praktikum

- Das Praktikum erfolgt im ersten Ausbildungsabschnitt (Klasse 11) an drei Tagen in der Woche.
- Es beginnt am 1. August und endet eine Woche vor den Sommerferien.
- In den Ferien läuft das Praktikum weiter (3 Tage/Woche).
- Den Praktikantinnen und Praktikanten steht Jahresurlaub nach den gesetzlichen und tariflichen Bestimmungen zu.
- Der Jahresurlaub ist in den Schulferien in Anspruch zu nehmen.

Praktikum

Der Praktikumsplatz ist selbst zu suchen und muss für den Schwerpunkt geeignet sein (Betriebe, Behörden, andere Einrichtungen).

Im Schwerpunkt **Wirtschaft und Verwaltung** suchen sich die Schülerinnen und Schüler in der Regel einen Praktikumsbetrieb, in dem sie das ganze Jahr verbleiben.

Im Schwerpunkt **Sozialwesen** wird der Praktikumsbetrieb nach dem ersten Halbjahr gewechselt.

Im Schwerpunkt **Technik** muss das Praktikum elektro-technische und auch maschinenbauliche Inhalte abdecken. Deshalb kann auch hier ein Wechsel notwendig werden.

Was die Fachoberschule noch ausmacht

Projektarbeit

Inklusion

... auch mit externen Fachleuten
z.B. zu Vereinbarkeit von Familie und
Beruf

Betriebsbesichtigungen



Unser Schulleben



Schulsozialarbeiterin
Heike Marten



Krippenspiel



Aktionstage

Klassenfahrten

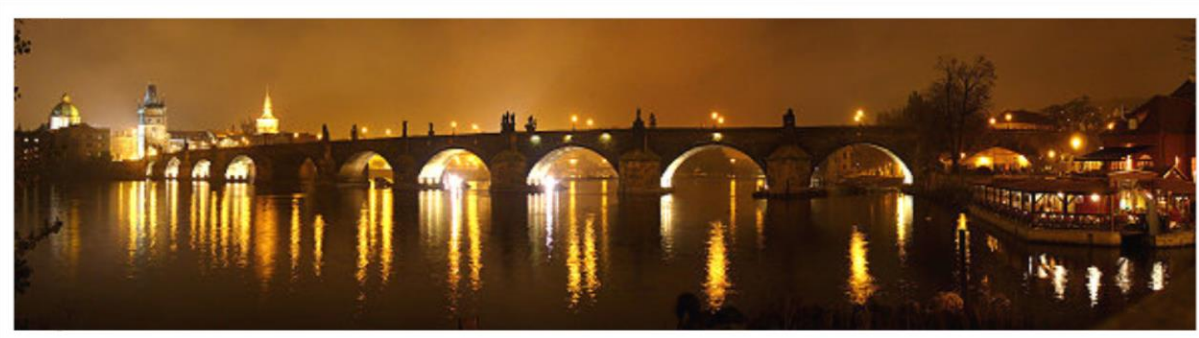
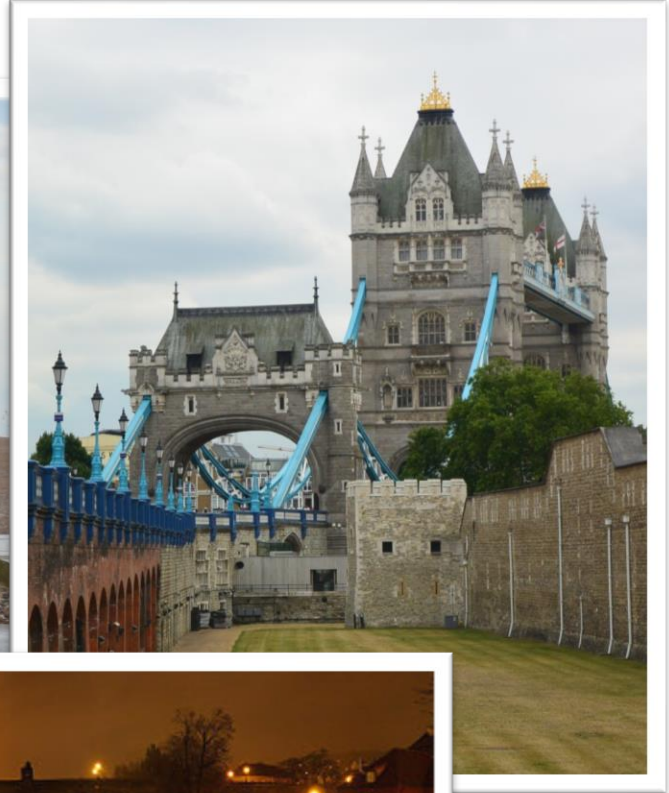
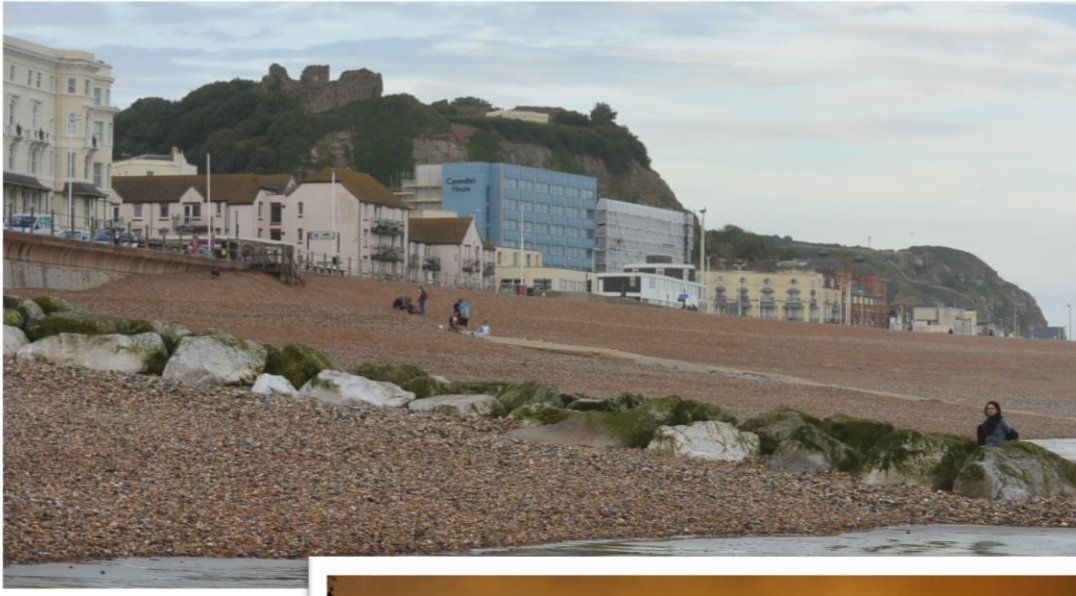

In der Fachoberschule

- ✓ beginnen Sie mit einem neuen Schwerpunkt
- ✓ erhalten Sie Abwechslung und neue Motivation durch die betriebliche Tätigkeit
- ✓ können Sie das Praktikum als Türöffner für einen Ausbildungsvertrag nutzen

Mit der Fachhochschulreife erreichen Sie

- ✓ die Berechtigung zu einem Studium an jeder Fachhochschule oder bestimmten Studiengängen von Universitäten (verschiedene Bachelor-Studiengänge)
- ✓ eine Weiterbildung, bei der sie die berufliche Praxis kennenlernen und ihre Stärken zeigen können
- ✓ die bestmögliche Vorbereitung auf die Fachhochschulreife durch qualifizierte und engagierte Lehrerinnen und Lehrer

Wir freuen uns auf Euch!



BERUFLICHE SCHULEN
ESCHWEGE

Bei Fragen wenden Sie sich an uns:

stieff.g@bs-eschwege.de

ziegenbein.j@bs-eschwege.de

Telefon: 05651 2294-0

www.bs-eschwege.de